

CS-454M/CS-454MC



**OPERATING INSTRUCTIONS & SPARE PARTS LIST
CONCRETE AND ASPHALT SAWS**

**BEDIENUNGSMANUAL & ERSATZTEILLISTE
BETON- UND ASPHALTSEGE**

**BETJENINGSMANUAL & RESERVEDELSLISTE
BETON- OG ASFALTSAV**

**MANUAL DE INSTRUCCIONES Y LISTA DE REPUESTOS
CORTADORA DE JUNTAS DE DILATACION
EN HORMIGON Y ASFALTO**



ENGLISH
CE DECLARATION OF CONFORMITY

We hereby declare that the equipment described below conforms to the relevant fundamental safety and health requirements of the appropriate CE Directives, both in its basic design and construction. This declaration will cease to be valid if any modifications are made to the machine without our expressed approval.

Product: Concrete and Asphalt saws : **CS-454M/CS-454MC**

The said product has been sound tested per Directive 2000/14/EC

Conformity Assessment Procedure	Measured sound power level	Guaranteed sound power level
Annex VI	104 dB(A)	107 dB(A)

Relevant CE Machinery Safety Directives : **2006/42/EEC (98/37/EC, 89/392/EEC) 2000/14/EC**

Appropriate internal measures have been taken to ensure that series-production units conform at all times to the requirements of current CE Directives and relevant standards. The signatories are empowered to represent and act on behalf of the company's management.

DANSK
CE OVERENSTEMMELSEDEKLARATION

Vi erklærer hermed, at det nedenstående produkt er fremstillet i overensstemmelse med de tilhørende og fundamentale sikkerheds- og sundhedsbetingelser fra de behørlige CE direktiver, både i dets grundliggende formgivning og konstruktion. Denne deklaration vil ophøre med være gyldig, hvis der bliver foretaget nogen som helst ændring på maskinen uden vores tydelige tilladelse.

Produkt: Beton- og asfaltsav : **CS-454M/CS-454MC**

Dette produkt er blevet støjtestet jf. direktiv 2000/14/EC

I overensstemmelse med vurderingsprocedure	Målt lydstyrkeniveau	Garanteret lydstyrkeniveau
Annex VI	104 dB(A)	107 dB(A)

Relevant CE maskinsikkerhedsdirektiv : **2006/42/EEC (98/37/EC, 89/392/EEC) 2000/14/EC**

Der er foretaget interne forholdsregler for at sikre, at produkter, der er fremstillet i serieproduktion, altid efterlever foreskrifterne fra gældende CE direktiver og relevante standarder.

Underskriverne har tilladelse til at representere og handle på vegne af firmaets ledelse.

DEUTSCH
CE BESTÄTIGUNG VON DEKLARATION

Wir erklären, dass das beschriebene Produkt sich an die relevante, fundamentale Sicher- und Gesundheits-behörden in die passende CE Direktiven richten, auch in seinem grundsätzlichen Design und Konstruktion. Diese Deklaration verliert seine Gültigkeit, falls irgend eine Modifikation auf der Maschine ohne unsere Zulassung gemacht wird.

Produkt: Beton- und Asphaltsege : **CS-454M/CS-454MC**

Das genannte Produkt ist von der Direktiv 2000/14/EC getestet worden

Gemäss Prozedure	Gemessen Lautstärke	Garantierte Lautstärke
Annex VI	104 dB(A)	107 dB(A)

Relevante CE Maschinesicherheitsdirektiven : **2006/42/EEC (98/37/EC, 89/392/EEC) 2000/14/EC**

Wir haben interne Vorsichtsmassnahmen genommen, die Einheiten der Serienproduktion immer laut die Verlangen der laufenden CE Direktiven zu sichen und die relevanten Standarden zu erfüllen.

Die Signaturen sind in Auftrag der Management der Firma representiert.

ESPAÑOL
DECLARACION DE CONFORMIDAD CE

Nosotros declaramos que el producto descrito a continuacion cumple con los requerimientos fundamentales de seguridad y salubridad relevantes de las Directivas CE correspondientes, tanto en su diseño basico como en su produccion. Esta declaracion sera anulada si se efectua cualquier cambio en la maquina sin nuestro expreso consentimiento.

Producto: Cortadora de Juntas para hormigon y asfalto : **CS-454M/CS-454MC**

El producto ha sido controlado de acuerdo a la Directiva 2000/14/EC

Procedimiento de conformidad	Nivel de potencia de sonido medida	Nivel de potencia de sonido garantida
Annex VI	104 dB(A)	107 dB(A)

Directiva Relevante: CE Machinery Safety Directives : **2006/42/EEC (98/37/EC, 89/392/EEC) 2000/14/EC**

Fueron tomados los recaudos necesarios para asegurar que las unidades producidas en serie cumplan en todo momento con las Directivas CE vigentes y los standares relevantes. Los signatarios estan autorizados para representar y actuar en nombre de la Direccion de la Compania.

Murervej 5, P.O.Box 3024
DK-6710 Esbjerg V, Denmark
Tel:(+45) 75168411
Fax: (+45)75168412
E-mail:euroshatal@shatal.com

GENERAL MANAGER



ENGLISH

- Laws governing safety aspects on machinery may vary between countries but the following guides will be useful to all operators:
- Before starting, carefully read the machine maintenance and operating manual and follow all the instructions.
- Use unleaded fuel only, for gasoline engines.
- Never operate the machine without the belt guard.
- Keep hand and feet away from moving parts while the machine is running.
- Do not operate the machine in closed places and inflammable environment.
- Operating the machine is advisable only with good lighting conditions.
- Hearing protection must be worn.
- Foot protection must be worn.
- Do not touch hot surfaces.

DANSK

- Sikkerhedslovgivningen på maskiner kan være forskellige landene imellem, men de følgende retningslinier er nyttige for alle operatører.
- Før start, venligst læs maskinens service og brugsanvisning, følg alle instruktioner nøje.
- Brug kun blyfri bensin, til alle bensin motorer.
- Brug aldrig maskinen uden remskive beskyttelse.
- Hænder og fødder skal holdes væk fra alle bevæglige dele når maskinen kører.
- Brug ikke maskinen i lukkede rum, eller ved brandfarlige områder.
- Anvend maskinen kun når der er god belysning.
- Hørevern er altid påbudt.
- Sikkerhedssko er altid påbudt.
- Rør aldrig ved varme flader.

DEUTSCH

- Die Sicherheitsgesetze für Maschinen können verschieden sein, aber die folgende anleitungen sind für alle operatoren verbindlich.
- Vor Arbeitsbeginn bitte Bedienungs – und Wartungsanleitung sorgfältig lesen und allen Empfehlungen folgen.
- Bitte nur bleifreies Benzin benutzen, bei allen Benzinmotoren.
- Bitte die Maschine nie ohne Keilriemengehäuse benutzen.
- Bitte Hände und Füße entfernt halten von allen beweglichen Teilen während die Maschine läuft.
- Bitte die Maschine nicht in feuergefährlichen oder geschlossenen Räumen benutzen.
- Bitte nur die Maschine benutzen wenn eine gute Beleuchtung vorhanden ist.
- Gehörschutz muss immer getragen werden.
- Sicherheitsschuhe müssen immer getragen werden.
- Heisse Flächen bitte nicht berühren.

DUTCH

- Wetgeving inzake veiligheidsaspecten van machines kunnen verschillen naargelang het land. Volgende gids kan door iedere gebruiker gebruikt worden.
- Voor het starten zorgvuldig de instructiehandleiding doorlezen, alle instructies moeten gevolgd worden.
- Alleen loodvrije benzine gebruiken, bij benzinemotoren.
- Nooit de machine gebruiken zonder V-snaarbescherming.
- Houd altijd handen en voeten weg van bewegende delen terwijl de machine loopt.
- Gebruik de machine niet in gesloten en brandgevaarlijke ruimtes.
- Gebruik alleen de machine bij goede verlichting.
- Gehoorbescherming moet altijd gedragen worden.
- Veiligheidsschoenen moeten altijd gedragen worden.
- Nooit warme vlakken aanraken.

ESPAÑOL

- Las leyes referentes a seguridad en el trabajo pueden cambiar de país en país. Las siguientes directivas son de provecho para todos los usuarios:
- Antes de usar la máquina por primera vez, lea cuidadosamente el Manual de Instrucciones y siga todas las instrucciones, precauciones y advertencias.
- En los motores a gasolina use solo gasolina sin plomo..
- Nunca opere la máquina sin la guarda de poleas o la guarda de disco de corte.
- Mantenga manos y pies alejados de partes móviles mientras la máquina está en funcionamiento.
- No utilice la máquina en espacios cerrados o en ambientes inflamables.
- Se recomienda utilizar la máquina solamente con buena iluminación.
- Utilice protección para los oídos.
- Utilice calzado de seguridad para trabajar con la máquina.
- No toque superficies calientes de la máquina.



TECHNICAL SPECIFICATIONS

ENGLISH

MODELS	CS 454M ROBIN GASOLINE	CS 454M HONDA GASOLINE	CS 454MC HONDA GASOLINE CYCLONE
Cat. No.	M32002.A	M32002	M32002.B
Weight kg.	98	108	108
Power transmission	V-Belt		
Max. Diameter of blade mm	450		
Min. Diameter of blade mm	350		
Bore mm	25.4		
Max. Cutting depth mm	160		
Disc's circumferential speed Ø350 m/s Ø450 m/s (at engine's nominal speed)	45 58		
No-load revolutions of disc 1/min (at engine's nominal speed)	2465		
Water tank capacity litres	27		
Drive motor	Robin EX 27 Recoil start	Honda GX-390 Recoil start	Honda GX-390 Recoil start
Output - HP	9	13	13
Engine speed - rpm	3600	3600	3600
Fuel tank - litres	6.1	6.5	6.5
Engine oil - litres SAE 15W/40	0.85	1.1	1.1
Air cleaner	Dry type	Dry type	Cyclone type
NOISE AND VIBRATIONS			
Sound power level according to ISO 5349 (*)			
Measured sound power level L _{WA} =dB(A)	104	104	104
Vibration values a=m/s ²	The hand - arm vibration values according to ISO 5349 2.98 2.96 2.96		

(*) The above noise level and vibration values were determined at normal speed of the engine. During operation these values may differ because of the actual operational conditions.

TEKNISKE SPECIFIKATIONER

DANSK

MODEL	CS 454M ROBIN BENZIN	CS 454M HONDA BENZIN	CS454MC HONDA BENZIN CYCLONE
Kat. Nr.	M32002.A	M32002	M32002.B
Vægt kg.	98	108	108
Kraftoverførsel	V-rem		
Max. diameter af klinge mm	450		
Min. diameter af klinge mm	350		
Indvendig diameter mm	25.4		
Max. skæredybde mm	160		
Klingens omdrejningshastighed Ø350 m/s Ø450 m/s (ved motorens nominelle hastighed)	45 58		
Omdrejninger af skive u. Belastning 1/min (ved motorens nominelle hastighed)	2465		
Vandtankkapacitet liter	27		
Hovedmotor	Robin EX 27 Rekylstart	Honda GX-390 Rekylstart	Honda GX-390 Rekylstart
Ydelse - HK	9	13	13
Motoromdrejningshastighed - o/m	3600	3600	3600
Brændstoftank - liter	6.1	6.5	6.5
Motorolie - liter SAE 15W/40	0.85	1.1	1.1
Luftrensner	Tør type	Tør type	Cyklon type
STØJ OG VIBRATIONER			
Lydstyrkeniveau if. ISO 5349 (*)			
Målt lydstyrkeniveau L _{WA} =dB(A)	104	104	104
Vibrationsværdier A=m/s ²	Hånd - arm vibrationsværdier if. ISO 5349 2.98 2.96 2.96		

(*) De ovennævnte støjniveau- og vibrationsværdier er bestemt ud fra normale omdrejninger på motoren. Disse værdier kan variere under kørslen pga. de aktuelle arbejdsforhold.

TECHNISCHE DATEN

DEUTSCH

MODELL	CS 454M ROBIN BENZIN	CS 454M HONDA BENZIN	CS454MC HONDA BENZIN CYCLONE
Kat. Nr.	M32002.A	M32002	M32002.B
Gewicht kg.	98	108	108
Kraftüberführung	V-Reime		
Max. Diameter von Scheibe mm	450		
Min. Diameter von Scheibe mm	350		
Einwendige Diameter mm	25.4		
Max. Schneidtiefe mm	160		
Umdrehungsgeschwindigkeit der Scheibe Ø350 m/s Ø450 m/s (bei nominale Motorgeschwindigkeit)	45 58		
Umdrehungen von Scheibe beim Arbeit 1/min (bei nominale Motorgeschwindigkeit)	2465		
Wassertankkapazität liter	27		
Motor	Robin EX 27 Rückstoss start	Honda GX-390 Rückstoss start	Honda GX-390 Rückstoss start
Leistung - PS	9	13	13
Motorumdrehungen - u/m	3600	3600	3600
Brennstofftank - liter	6.1	6.5	6.5
Motoröl - liter SAE 15W/40	0.85	1.1	1.1
Luftreiniger	Trockene Typ	Trockene Typ	Cyklon type
GERÄUSCH UND VIBRATIONEN			
Lautstärkeniveau gemäß ISO 5349 (*)			
Gemessene Lautstärkeniveau L _{WA} =dB(A)	104	104	104
Vibrationswert a=m/s ²	Der Handgriff - Armvibrationswert gemäß ISO 5349 2.98 2.96 2.96		

(*) Die erwähnten Geräusch- und Vibrationswerten sind bei normaler Lautstärke bestimmt. Während die Operation dieser Werten können verschieden sein auf Grund der aktuellen, operationellen Arbeitszustandes.

ESPECIFICACIONES TECNICAS

ESPAÑOL

MODELO	CS 454M ROBIN GASOLINA	CS 454M HONDA GASOLINA	CS454MC HONDA GASOLINA CYCLONE
Kat. Nr.	M32002.A	M32002	M32002.B
Peso kg.	98	108	108
Transmisión de Potencia	Polea		
Diametro Max. of disco mm	450		
Diametro Min. of disco mm	350		
Diametro de eje mm	25.4		
Max. profundidad de corte mm	160		
Velocidad circunferencial del disco Ø350 m/s Ø450 m/s (avelocidad nominal de motor)	42.8 53.5		
Revoluciones de disco con motor sin carga 1/min (avelocidad nominal de motor)	2465		
Capacidad de tanque de agua litros	27		
Motor	Robin EX 27 Arranque manual	Honda GX-390 Arranque manual	Honda GX-390 Arranque manual
Potencia - HP	9	13	13
Nr. de revoluciones del motor - rpm	3600	3600	3600
Tanque de Combustible - litros	6.1	6.5	6.5
Aceite de motor - litros SAE 15W/40	0.85	1.1	1.1
Filtro De Aire	Tipo Seco	Tipo Seco	Tipo Ciclónico
EMISION SONORA Y VIBRACION			
Nivel de Emision Sonora, segun la Directiva EN ISO 5349 (*)			
Nivel de potencia de sonido medida L _{WA} =dB (A)	104	104	104
Valores de vibracion a=m/s ²	Valores de Vibracion mano - brazo segun la Directiva EN ISO 5349 2.98 2.96 2.96		

(*) Los niveles de emision sonora y vibracion han sido establecidos con el motor girando al numero de revoluciones normal. Durante el uso esto valores pueden ser diferentes de acuerdo a las condiciones en las que opere la maquina.



ENGLISH

TRANSPORT TO WORK SITE : SEE PICTURE 1-3 PAGE 8

- Only use suitable lifting equipment with a minimum lifting capacity of 200 kg for the transport of the floor saw.
- Always switch off motor during transport!
- Empty the water tank.
- Attach appropriate secure lifting devices to the central lifting point (A) provided for this purpose.
- Remove the cutting disc and place the floor saw in the highest possible cutting position before transporting the machine.
- Fold the handle down.

FITTING OF THE CUTTING DISC: SEE PICTURES 4-10 PAGE 8

OPERATION:

ENGINE CHECK BEFORE STARTING

1. Fill fuel tank.
2. Check oil level in engine crankcase and top up necessary type of oil according to manufacturer's instructions.
3. Fill up the water tank.
4. Before starting the engine, make sure that the blade is not touching the ground (See picture 11 page 8).
5. To rise the blade, turn handle C clockwise (See picture 12 page 8).

STARTING THE ENGINE - SEE PICTURES 15-21 PAGE 8 – HONDA GX-390 SEE PICTURES 35-40 PAGE 9 – ROBIN EX27

OPERATION MECHANISM - SEE PICTURE 13 PAGE 8

1. Run the engine at idle speed for a few minutes.
2. Move the throttle to maximum engine speed
3. Make sure that the blade is not vibrating by visual inspection.
4. Open water tap.
5. Lower the blade into the floor by slowly turning handle C anti-clockwise.
6. When blade reaches to required depth (as indicated on depth gauge) lock handle C by knob D.

Please pay attention to the following:

1. Long engine life, less blade wear and best cutting results is achieved by keeping steady engine speed (RPM) while cutting.
2. Do not allow the blade to be lowered down below the concrete or asphalt into the sand. This will result in a higher wear rate of the blade.
3. When the cutting is finished, raise the blade from the floor.
Allow the engine to idle for 2-3 minutes and then switch it off.

STOPPING THE ENGINE OPERATOR POSITION - SEE PICTURES 22-24 PAGE 8 – HONDA GX-390 SEE PICTURES 41-43 PAGE 9 – ROBIN EX27

DANSK

TRANSPORT : SE BILLEDE 1-3, SIDE 8

- Brug kun passende løfteudstyr med en løftekapacitet på min. 200 kg for transport af gulvsaven
- Sluk altid for motoren under transporten!
- Tøm vandtanken
- Bind sikre løfteanordninger til midterløftepunktet (A), som er fremstillet til formålet
- Fjern savklingen og stil gulvsaven i den højst mulige skæreposition, før maskinen transporteres
- Fold håndtaget ned

UDSKIFTNING AF SAVKLINGE : SE BILLEDER 4-10, SIDE 8

DRIFT:

MOTORCHECK FØR START

1. Fyld brændstof på tanken
2. Check olieniveau i krumtampuset og fyld op om nødvendigt med den type olie, motorproducenten foreskriver
3. Fyld vandtanken op
4. Før motoren startes, sørg for at sikre, at savklingen ikke rører jorden (se billede 11, side 8).
5. For at løfte savklingen, drej håndtaget C med uret (se billede 12, side 8).

MOTOREN STARTES - SE BILLEDERNE 15-21, SIDE 8 – HONDA GX-390 SE BILLEDERNE 35-40, SIDE 9 – ROBIN EY27

HVORDAN DEN VIRKER - SE BILLEDE 13, SIDE 8

1. Lad motoren køre i tomgang de første minutter
2. Drej gashåndtag til maximale motoromdrejninger
3. Sørg for at savklingen ikke vibrerer, når man foretager nærmere inspektion af savklingen
4. Åbn for vandtilførslen
5. Sænk klingen mod gulvet ved at dreje langsomt håndtaget C mod uret
6. Når klingen opnår den ønskede dybde (som vist på dybdemål), lås håndtaget C ved tast D

VÆR OPMÆRKSOM PÅ FØLGENDE:

1. Lang motorlevetid, mindre slidtage på klingen og de bedste saverresultater opnås ved at holde samme motor- omdrejninger (o/m), mens der saves
2. Klingen må ikke skære ned igennem beton / asfalt og videre ned i sand / underlag Dette vil resultere i et større slid på klingen
3. Når man er færdig med at skære, løft da klingen op

Tillad motoren at køre i tomgang i 2-3 minutter og sluk derefter for den **STOP MOTOREN** - SE BILLEDERNE 22-24, SIDE 8 – HONDA GX-390 SE BILLEDERNE 41-43, SIDE 9 – ROBIN EY27



DEUTSCH

TRANSPORT ZUR ARBEITSSTELLE : SIEHE FOTO 1-3, SEITE 8

- Nur passende Hubaggregate mit ein minimaler Hubkapazität von min. 200 kg für den Transport von der Bodensege
- Immer der Motor während der Transport abschalten!
- Der Wassertank leeren
- Passende und sichere Hubvorrichtungen zum zentralen Hubpunkt (A), der dafür montiert ist, festigen
- Die Scheibe entfernen und der Bodensege in der höchst möglichen Position stellen, bevor Sie der Maschine transportieren
- Der Handgriff unten drücken

MONTIERUNG VON SCHEIBEN : SIEHE FOTO 4-10, SEITE 8

BETRIEB :

MOTOR KONTROLLIEREN BEVOR START

1. Der Benzintank füllen
2. Der Ölstand im Motorcrankbox kontrollieren und auffüllen wenn notwendig laut der Manual des Produzentens
3. Der Wassertank füllen
4. Bevor Sie der Motor starten, bitte sichern dass die Scheibe nicht die Erde / der Boden in Kontakt kommen (Siehe Foto 11, Seite 8).
5. Um die Scheibe zu heben, drehen Sie den Handgriff C mit der Uhr (Siehe Foto 12, Seite 8).

DER MOTOR STARTEN - SIEHE FOTO 15-21, SEITE 8 – HONDA GX-390 SIEHE FOTO 35-40, SEITE 9 – ROBIN EY27

BETRIEB DER MOTOR - SIEHE FOTO 13, SEITE 8

1. Lass der Motor in wenige Minuten im Leerlauf laufen
2. Der Gashahn zu maximale Motorgeschwindigkeit drehen
3. Bitte sichern dass der Scheibe nicht bei visuelle Inspektion vibriert
4. Der Wasserzapf öffnen
5. Die Scheibe langsam zum Boden senken, wenn Sie der Hahn C gegen der Uhr drehen
6. Wenn die Scheibe die gewünschte Tiefe erreicht hat (wie am tiefen Mahser angewiesen), schliess Hahn C bei Griff D.

Bitte an folgende Punkten aufmerksam sein :

1. Lange Motor Lebensdauer, weniger Verschliess auf der Scheibe und die beste Schneidresultaten erreichen Sie, wenn Sie der Motor in stabiler Lauf prästieren (UPM) lassen, während Sie schneiden
2. Erlauben Sie nicht, dass die Scheibe in Beton und Asphalt und daunter dann in Sand oder gleiches schneidet
Das Resultat wird in höhere Verschliess der Scheibe
3. Wenn Sie mit Scheiden fertig sind, heben Sie die Scheibe vom Boden
Erlauben Sie den Motor 2-3 Minuten im Leerlauf zu stehen und dann abschalten

DEN MOTOR STOPPEN - SIEHE FOTO 22-24, SEITE 8 – HONDA GX-390 SIEHE FOTO 41-43, SEITE 9 – ROBIN EY28

ESPAÑOL

INSTRUCCIONES PARA EL TRANSPORTE DE LA MAQUINA : VER FIGURA 1-3 PAGINA 8

- Usar solamente equipo con capacidad de elevacion minima de 200 kg para transportar la maquina.
- Siempre apagar el motor durante el transporte.
- Vaciar el tanque de agua.
- Asegurar los implementos de amarre al punto de elevacion (A), diseñado para este objetivo.
- Retprar el disco de corte y colocar la maquina en la posicion mas alta de corte para el transporte.
- Replegar el manillar.

COLOCACION DEL DISCO DE CORTE : VER FIGURA 4-10 PAGINA 8

OPERACION :

ANTES DE ARRANCAR

1. Llene el tanque de combustible.
2. Controle el nivel de aceite en el carter del motor y agregue si es necesario. Utilice siempre el aceite recomendado por el fabricante del motor.
3. Llene el tanque de agua.
4. Antes de encender el motor, asegurese que el disco de corte no toca el suelo (Ver figura 11 pagina 8).
5. Para elevar el disco, gire la manivela C en la direccion del reloj (Ver figura 12 pagina 8).

ENCENDIDO DEL MOTOR - VER FIGURA 15-21 PAGINA 8 – HONDA GX-390 VER FIGURA 35-40 PAGINA 9 – ROBIN EY27

MECANISMO DE OPERACION - VER FIGURA 13 PAGINA 8

1. Deje funcionar el motor en vacio por unos minutos.
2. Lleve la palanca del acelerador a la maxima velocidad.
3. Asegurese que el disco de corte no vibra (inspeccion visual).
4. Abra el paso de agua refrigerante al disco.
5. Baje el disco de corte al suelo girando lentamente la manilla C contra el sentido del reloj.
6. Cuando el disco de corte lleugo a la profundidad de corte deseada (como lo indica el medidor de profundidad) asegure la manilla C por intermedio de la manilla estrella D.

Preste atencion a las siguientes indicaciones:

1. Manteniendo las revoluciones del motor (RPM) estables mientras realiza el corte, usted obtendra una mayor vida util del motor, menor desgaste del disco de corte y mejores resultados de corte.
2. No permita que el disco de corte baje por debajo del asfalto o del concreto y toque la base de arena. Si esto sucede provocara un desgaste mayor y acelerado del disco de corte.
3. Al finalizar el corte levante el disco de corte por encima del nivel de suelo. Deje correr el motor por 2-3 minutos antes de proceder al apagado del motor

DETENCION DEL MOTOR - VER FIGURA 22-24 PAGINA 8 – HONDA GX-390 VER FIGURA 41-43 PAGINA 9 – ROBIN EY28



ENGLISH

IMPORTANT ADVICE :

The manufacturer declines all responsibility for loss or damage resulting from misuse or any modification or alteration that does not conform to the manufacturer's original specifications.

At the workstation, the sound pressure level may exceed 85 db (A). In this case individual protection measures must be taken

SPARE PARTS ORDERING :

When ordering spare parts, please mention machine serial no., part no. and description.

SCRAPPING :

In the event of deterioration and scrapping of the machine, the following items must be disposed of in accordance with the requirements of the legislation in force.

Main Materials:

1. Engine : Aluminium (AL), Steel (AC), Copper (CU), Polyamide (PA)
2. Machine : Steel sheet (AC)

The instructions for use and spare parts found in this document are for information only and are not binding. As part of our product quality improvement policy, we reserve the right to make any and all technical modifications without prior notice.

MAINTENANCE SCHEDULE :

Check all external screw connections for tight fit approx. 8 hours after first operation.		
Parts	Maintenance	Maintenance interval
Air filter	Check for external damage and tight fit. Check foam and filter insert clean or replace if necessary.	daily
Engine oil Other parts	Check oil level, top up if necessary. Check cutting disc for damages and correct tightening – change and or adjust if necessary. Pay attention to the directional arrow on the disc.	
Belts	Check tension and wear – replace if necessary.	weekly
Engine	See engine manufacturers handbook	

MAINTENANCE :

Monthly maintenance:

- Perform maintenance work on engine according manufacturer's instructions.
- Check belt tightness and tighten if necessary.
Belts should be move 10 –15 mm when pushed by the thumb (See picture 14 page 8).
- Grease blade shaft bearings.
- Check and retighten bolts and nuts.

DANSK

VIGTIGE RÅD :

Producenten fraskriver sig ethvert ansvar for tab eller skader som resultatet af misbrug eller ændringer af produkterne, som ikke er i overensstemmelse med producentens originale specifikationer.

Lydstyrken kan på arbejdspladsen overstige 85 db (A). I så fald må man tage individuelle beskyttelsesforanstaltninger

RESERVEDELSBESTILLING :

Når man bestiller reservedele, meddel da maskinserienummer, delnummer og en beskrivelse

SKROTNING :

Når tiden rinder ud for maskinen, og den dermed skal skrottes, skal man i den forbindelse tage hensyn til genanvendelse iht. gældende lovkrav.

Hovedmaterialer:

1. Motor : Aluminium (AL), stål (AC), kobber (CU), polyamid (PA)
2. Maskine : Stålblade (AC)

Manualen for anvendelsen og reservedele i denne sektion er kun vejledende og er ikke bindende. Som er del af vores politik mhp. produktkvalitetsforbedringer, kan vi uden forudgående varsel foretage enkelte eller hele tekniske ændringer.

VEDLIGHOLDELSPLAN :

Check alle udvendige skrue efter ca. 8 driftstimer og spænd dem om nødvendigt efter		
Dele	Vedligehold	Vedholdelsesinterval
Luffilter	Check for udvendige skader og udbedre dem evt. Check skumgummi og filter, isæt rent eller erstat om nødvendigt	Daglig
Motorolie	Check olieniveau, fyld op om nødvendigt (motor skal stå lige)	
Andre dele	Check savklinge for skader og korrekt opstramning – udskift og / eller juster om nødvendigt. Vær opmærksom på den retningsbestemte pil på klingens	
Remme	Check dem for slid og stramhed – erstat om nødvendigt	Ugentlig
Motor	Se motorhåndbogen fra producenten	

VEDLIGEHOLDELSE :

Månedlig vedligeholdelse :

- Foretag vedligeholdelsesarbejde på motoren efter producentens manual
- Check remmens stramhed og stram den om nødvendigt
Remmen bør kunne bevæge sig 10 –15 mm, hvis den trykkes ned med tommelfingeren (se billede 14, side 8).
- Fedt klingens akselleje ind
- Check og spænd bolte og møtrikker efter



DEUTSCH

WICHTIGE RATSCHLÄGE :

Der Hersteller übernimmt keine Verantwortung für Schäden, die durch Missbrauch oder falsche Handhabung, Änderungen oder Missachtung die Angaben der Herstellers entstanden sind.

An der Baustelle, kann der Geräuschpegel 85 db (A) überschreiten. In diesem Fall müssen individuelle Hörschutzmassnahmen getroffen werden.

BESTELLUNG VON ERSATZTEILE :

Wenn Sie Ersatzteile bestellen, geben Sie uns Seriennummer, Artikelnummer und eine Beschreibung an.

VERSCHROTTUNG :

Zum umweltgerechten Entsorgung der Maschine müssen die nachstehende Teile entsprechend der gesetzlichen Vorschriften behandelt werden.

Hauptsächlich verwendetes Material:

1. Motor : Aluminium (AL), Stahl (AC), Kupfer (CU), Polyamide (PA)
2. Maschine : Stahlplatte (AC)

Der Manual und die Ersatzteile in diesem Dokument sind richtungsweisend und nicht verbindlich. Entsprechend unsere Politik, immer der Qualität unsere Produkt zu verbessern, sind alle technischer Änderungen ohne weitere Informationen vorbehalten.

WARTUNGSINTERVALLEN :

Alle externe Schrauben nach die ersten ca. 8 Betriebsstunden nachschrauben		
Teile	Wartung	Wartungsintervall
Luffilter	Für externe Schäden untersuchen und reparieren Schaum und Filter untersuchen, neu reinigen oder ersätzen wenn notwendig	Täglich
Motoröl Andere Teile	Ölstand kontrollieren, auffüllen wenn notwendig Die Scheibe für Schäden und korrekte Verschraubung kontrollieren – ersätzen und/oder anpassen wenn notwendig. Aufmerksam an der gerichter Pfeil an der Scheibe sein.	
Reimen	Schnalle und Verschliiss kontrollieren – ersetzen wenn notwendig	Wochenlich
Motor	Siehe der Manual des Motorherstellers	

WARTUNG :

Monatliche Wartung:

- Wartung am Motor laut der Manual der Herstellers ausführen
- Die Fästung der Reime kontrollieren und fästigen wenn notwendig
- Die Reimen sollen 10 –15 mm Bewegung haben, wenn Sie mit dem Daumen schieben (Siehe Foto 14, Seite 8)
- Die Achslager der Scheibe ölen
- Die Bolzen und die Mutter kontrollieren und fästigen

ESPAÑOL

ANUNCIO IMPORTANTE :

El productor declina toda responsabilidad por perdidas o daños resultantes de mal uso o cualquier modificacion o alteracion respecto de las especificaciones originales del productor.

En el lugar de trabajo, el nivel de presion acustica puede exeder los 85 db (A). En este caso es obligatorio tomar medidas de proteccion.

ORDEN DE REPUESTOS :

Al ordenar repuestos, por favor indique el numero de serie de la maquina, el numero de parte y la descripcion.

DESECHO :

En el caso de deterioro y puesta de la maquina a desecho, las siguientes partes deben desecharse de acuerdo con los requerimientos de la legislacion en vigencia.

Materiales Principales:

1. Motor: Aluminio (AL), Acero (AC), Cobre (CU), Poliamida (PA)
2. Maquina: Hojas de Acero (AC)

Las instrucciones para el uso y repuestos en este documento son solo informativas y no restrictivas. Como parte de la politica de mejoramiento continuo de productos el fabricante se reserva el derecho de intorducir cualquier y todo cambio tecnico sin previo aviso.









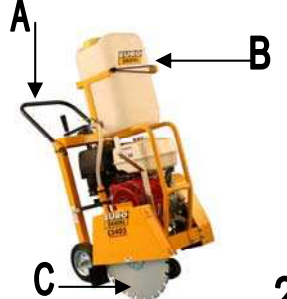

PROGRAMA DE MANTENIMIENTO :

Ajustar todas las tuercas y tornillos exteriores despues de las primelas 8 hs de uso.		
Partes	Mantenimiento	Intervalo de mantenimiento
Filtro de Aire	Controlar que no haya daño externo y controlar oue este bien ajustado.	diario
Aceite de motor	Controlar que la esponja y el injerto esten limpios. Reemplazar si fuere nesesario.	
Otras partes	Controlar el nivel de aceite. Agregar hasta max. si fuere nesesario.	
	Controlar el disco por daños y ajuste: reemplazar/ ajustar si fuere nesesario. Preste atencion a la flecha direccional grabada en el disco.	
Polear	Controlar tension y de desgaste – reemplazar si fueranecesario.	semanal
Motor	Leer el manual del fabricante.	







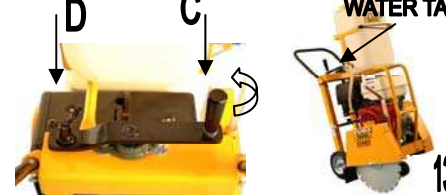
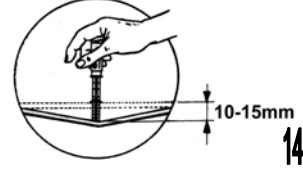

MANTENIMIENTO :

Mantenimiento mensual:

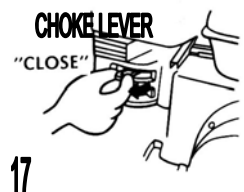
- Realice el trabajo de mantenimiento de acuerdo a las instrucciones del fabricante.
- Controle la tension de la polea y ajuste si fuera necesario.
La polea debe moverse 10 –15 mm cuando se presiona con el pulgar (Ver figura 14 pagina 8).
- Engrase los rodamientos del eje del disco de corte.
- Controle y ajuste tornillos y tuercas.

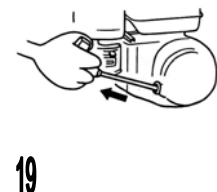
	<p>Remove handle and Assemble it underneath</p> <p>Entferne Handgriff und samle es wie unten</p> <p>Flyt håndtag og saml det nedenunder</p> <p>Retirar la manilla y enroscar por debajo</p> <p>1</p>	<p>Remove the: A-Handle B-Water tank C-Diamond blade</p> <p>Entferne: A-Handgriffe B-Wasserbehälter C-Diamantklinge</p> <p>Fjern: A-Håndtag B-Vandtanken C-Diamantklingen</p> <p>Retirar: A-Manillar B-Tanque de agua C-Disco diamante</p> 	
			
			
			

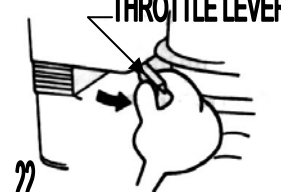
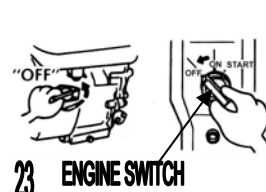
HONDA GX390

ROBIN EX27

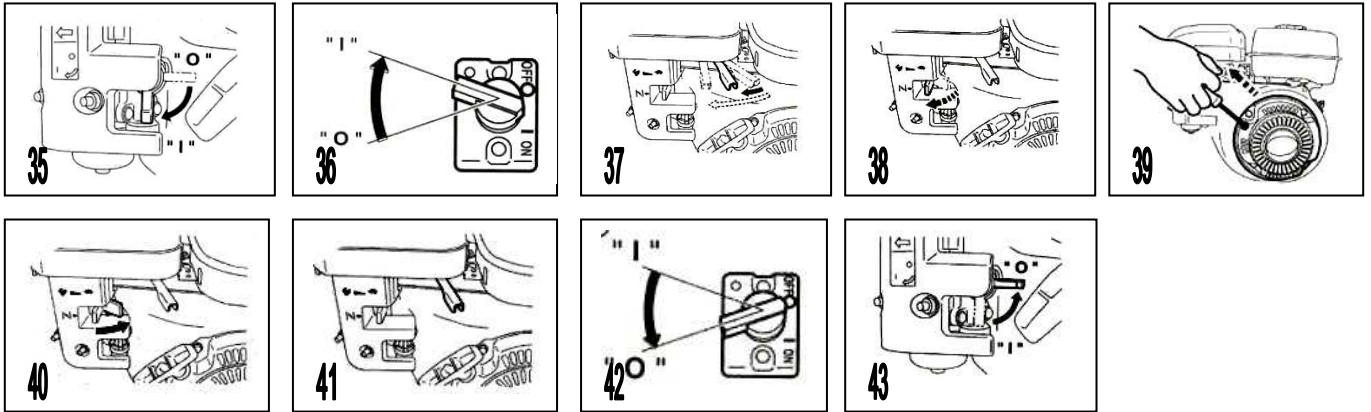

DIMENSION



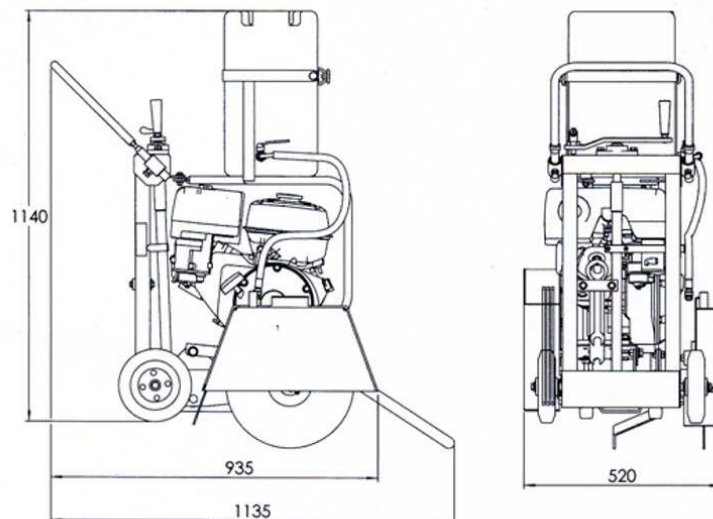

ENGLISH

INSTRUCTIONS FOR ORDERING

Please State Machine Details in the Following Sequence:

- Machine Serial Number
- Part Number, Description and Quantity of Parts
- Full Delivery Address

Manufacturers Liability and the Use of Genuine Spare Parts

Liability for this machine is accepted only when the machine is defective from the outset. Liability is reduced or nullified in the event that the user fails to comply with the operating and maintenance instructions and uses spare parts which are not guaranteed.

DANSK

VEJLEDNING FOR BESTILLING AF DELE

Meddel venligst maskindetaljer på følgende facon:

- Maskinens serienummer
- Reservedelsnummer, beskrivelse og antallet af dele
- Komplet leveringsadresse

Producentens erstatningspligt og brugen af originale reservedele

Vi er kun erstatningspligtige for maskinen, hvis den er defekt fra første færd. Erstatningspligten reduceres eller falder helt bort, såfremt brugeren ikke retter sig efter manualen og vedligeholdelseinstruktionerne og anvender uoriginale reservedele, som ikke er omfattet af garantien.

DEUTSCH

AUFTRAGSBESTELLUNG FÜR ERSATZTEILE

Bitte folgende Details bei Bestellungen definieren :

- Seriennummer der Maschine
- Artikelnummer, Beschreibung und Anzahl der Ersatzteile
- Komplette Lieferungsadresse

Die Ersatzpflicht des Herstellers und die Anwendung von originale Ersatzteile

Die Ersatzpflicht für diese Maschine wird nur akzeptiert, wenn sie von Anfang an defekt ist. Die Ersatzpflicht wird reduziert oder entfällt im Fall der Benutzer sich nicht nach die Manual und die Wartungsanweisungen richten und Ersatzteile verwendet, die nicht unter der Garantie stehen.

ESPAÑOL

INSTRUCCIONES PARA ORDENAR REPUESTOS

Por favor indicar detalles de la maquina en la siguiente secuencia:

- Numero de Serie de la maquina
- Numero de la parte, Descripcion y cantidad
- Direccion de entrega completa

Responsabilidad de Garantia del Productor y el Uso de Repuestos Genuinos

La Responsabilidad de Garantia por esta maquina sera aceptada solo cuando la maquina contenga defectos de materiales o mano de obra del productor.

La Responsabilidad de Garantia sera reducida o anulada en el caso que el usuario no cumpla con las instrucciones de operacion y mantenimiento o no utilice partes de recambio originales.

Contents

Concrete and Asphalt saws CS-454M/CS-454MC-----	11
Beton- og Asfaltsav CS-454M/CS-454MC-----	11
Beton- und Asphaltsege CS-454M/CS-454MC-----	11
Lista de Repuestos CS-454M/CS-454MC-----	11

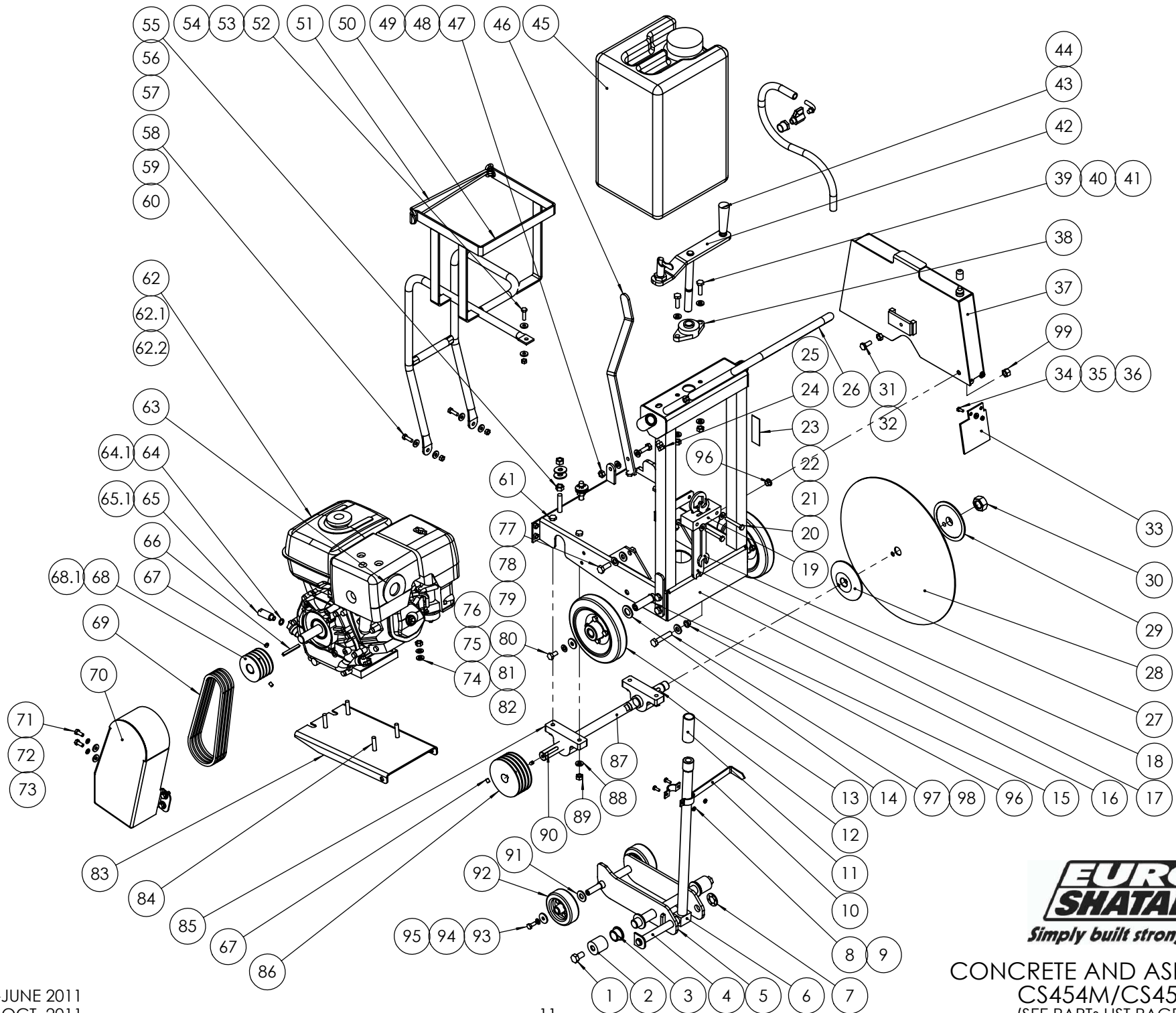

No.	Part No.	Qty.	Description	Beschreibung	Beskrivelse	Descripción
1	-----	2	Hex. Head screw	Sechskantschraube	Skrue	Tornillo hexagonal
2	32057	2	Yoke pivot housing	Jochhaus	Åghus	Caja de rodamiento de pivote de pescante
3	31124	2	Nylon bush	Nylonbusche	Nylonbøsning	Buje de nylon
4	32056	1	Cutting depth control shaft	Achsel	Aksel	Perno del regulador de profundidad de corte
5	3201140	1	Tilt yoke	Joch	Vælteåg	Pescante
6	32055	1	Cutting depth control connecting shaft	Tiefenkontrolleachsel	Dybdekontrolsaksel	Tubo del regulador de profundidad de corte
7	118435	1	Star lock	Verschluss	Lås	Anillo de retencion
8	-----	2	Hex.nut	Mutter	Møtrik	Tuerca hexagonal
9	-----	2	Hex. Head screw	Sechskantschraube	Skrue	Tornillo hexagonal
10	320186	1	Depth indicator	Tiefeindikator	Dybdeindikator	Indicador de profundidad de corte
11	320927	1	Plastic hose	Plastikschlauch	Plastikslange	Tubo plastico
12	32198	1	Key	Keil	Not	Chaveta
13	51706	2	Wheel	Rad	Hjul	Roue
14	3201925	2	Washer	Scheibe	Skive	Arandela
15	111933	2	Retaining ring for shaft	Ring	Ring	Anillos de seguridad para eje
16	3201174	1	Machine frame	Maschinerahme	Maskinramme	Chasis
17	322198	1	Closed spanner	Schlüssel	Gaffelnøgle	Llave de tuerca cerrada
18	32124.1	1	Open spanner	Einmaulschlüssel	Gaffelnøgle	Llave de tuerca abierta
19	32127	1	Tool holder	Halter	Holder	Porta herramientas
20	-----	2	Hex. Head screw	Sechskantschraube	Skrue	Tornillo hexagonal
21	-----	2	Washer	Scheibe	Skive	Arandela
22	-----	2	Hex.self locking nut	Mutter	Møtrik	Tuerca autobloqueante
23	320185	1	Depth scale	Tiefenmesser	Dybdemåler	Escala de profundidad de corte
24	-----	2	Hex. Head screw	Sechskantschraube	Skrue	Tornillo hexagonal

No.	Part No.	Qty.	Description	Beschreibung	Beskrivelse	Descripción
25	-----	2	Hex. nut	Mutter	Møtrik	Tuerca hexagonal
26	32063	1	Handle	Handgriff	Håndtag	Manillar
27	32111.1	1	Inner blade collar	Innerer Ring	Indre ring	Anillo interior de ajuste de disco
28	-----	1	Diamond blade	Diamantscheibe	Diamantklinge	Disco de corte
29	32111	1	Outer blade collar	Ausserer Ring	Ydre ring	Anillo exterior de ajuste de disco
30	320902	1	Blade shaft nut Left hand	Mutter	Møtrik	Tuerca de eje de disco Rosca izquierda
31	-----	1	Hex. Head screw	Sechskantschraube	Skrue	Tornillo hexagonal
32	-----	1	Hex. nut	Mutter	Møtrik	Tuerca hexagonal
33	3201130	1	Splash guard	Gummistreifen	Snavsebeskytter	Bande en caoutchouc
34	-----	2	Hex. Head screw	Sechskantschraube	Skrue	Tornillo hexagonal
35	-----	2	Washer	Scheibe	Skive	Arandela
36	-----	2	Hex.self locking nut	Mutter	Møtrik	Tuerca autobloqueante
37	3201125 SEE PAGES 15,16	1	Blade guard for CS454	Scheibenschutz CS454	Savklingebeskytter CS454	Capot protection CS454
38	P50956	1	Flange bearing	Lager	Leje	Roulement
39	-----	2	Hex. Head screw	Sechskantschraube	Skrue	Tornillo hexagonal
40	-----	4	Washer	Scheibe	Skive	Arandela
41	-----	2	Hex.self locking nut	Mutter	Møtrik	Tuerca autobloqueante
42	3201152	1	Cutting depth control crank	Schneidtiefehandgriff	Skæredybdehåndtag	Manubrio de control de profundidad de corte
43	30404	1	Swivel handle	Drehhandgriff	Drejehåndtag	Manivela giratoria
44	-----	1	Lock washer	Sicherungsscheibe	Skive	Arandela de seguridad
45	3201915	1	Water tank	Wassertank	Vandtank	Reservoir a eau
46	3201172	1	Front pointer	Richtungszeichner	Visningspind	Guia de corte
47	-----	1	Hex.self locking nut	Mutter	Møtrik	Tuerca autobloqueante
48	-----	1	Washer	Scheibe	Skive	Arandela

No.	Part No.	Qty.	Description	Beschreibung	Beskrivelse	Descripción
49	-----	1	Hex. Head screw	Sechskantschraube	Skrue	Tornillo hexagonal
50	3201142	1	Water tank support	Wassertankrahmen	Vandtankramme	Soporte de tanque de agua
51	1110339	1	Rubber for tying water tank	Wassertanksbefester	Vandtankbefæstigelse	Banda de goma para tanque de agua
52	-----	1	Hex. Head screw	Sechskantschraube	Skrue	Tornillo hexagonal
53	-----	2	Washer	Scheibe	Skive	Arandela
54	-----	1	Hex.self locking nut	Mutter	Møtrik	Tuerca autobloqueante
55	-----	4	Hex. nut	Mutter	Møtrik	Tuerca hexagonal
56	-----	4	Washer	Scheibe	Skive	Arandela
57	3201904	2	Hex. Head screw	Sechskantschraube	Skrue	Tornillo hexagonal
58	-----	2	Hex. Head screw	Sechskantschraube	Skrue	Tornillo hexagonal
59	-----	4	Washer	Scheibe	Skive	Arandela
60	-----	2	Hex. nut	Mutter	Møtrik	Tuerca hexagonal
61	-----	4	Hex. Head screw	Sechskantschraube	Skrue	Tornillo hexagonal
62	I50225	1	Honda gasoline Engine GX390	Honda GX390 Motor	Honda GX390 Motor	Motor Honda GX390
62.1	I50225.S	1	Honda gasoline Engine GX390 (With Cyclon cleaner)	Honda GX390 Motor (mit Zyklonfilter)	Honda GX390 Motor (med cykionfilter)	Motor Honda GX390 (With Cyclon cleaner)
62.2	I50312.O	1	9HP Robin gasoline Engine EX27	9 PS Robin EX27 Motor	9HK Robin EX27 Motor	Motor 9HP Robin EX27
63	321910	1	Exhaust deflector	Ausstoss	Udstødning	Descarga
64	320199	1	Oil seal	Öldichtung	Oliepakning	Anillo sello de aceite
64.1	3201914	1	Oil seal (only for ROBIN EX27 engines)	Öldichtung	Oliepakning	Anillo sello de aceite (only for ROBIN EX27 engines)
65	320904	1	Oil drain tube drenaje	Ölablaufrohr	Oliefledningsrør	Tubo de drenaje de aceite

No.	Part No.	Qty.	Description	Beschreibung	Beskrivelse	Descripción
65.1	320908	1	Oil drain tube drenaje (only for ROBIN EX27 engines)	Ölablaufrohr	Oliefledningsrør	Tubo de drenaje de aceite (only for ROBIN EX27 engines)
66	321911	1	Key	Keil	Not	Chaveta
67	321941	4	Socket set screw	Gewindestift	Skrue	Goupille filete
68	P51197	1	V-Pulley	Riemenscheibe	Kileremsskive	Poulie S
68.1	P51199	1	V-Pulley (For Honda engine with Cyclone cleaner)	Riemenscheibe	Remskive	Rueda de polea (para motor honda con filtro ciclonico)
69	508750.Z	4	V-Belt for Robin EX27; Honda GX390	Keilrippenriemen for Robin EX27; Honda GX390	Kilerem for Robin EX27; Honda GX390	Courroie trapezoidale a nervures
70	3201145	1	Belt guard	Riemenschutz	Kileremsbeskytter	Protection de courroie
71	-----	4	Hex. Head screw	Sechskantschraube	Skrue	Tornillo hexagonal
72	-----	4	Lock washer	Sicherungsscheibe	Skive	Arandela de seguridad
73	-----	4	Washer	Scheibe	Skive	Arandela
74	-----	4	Washer	Scheibe	Skive	Arandela
75	-----	4	Lock washer	Sicherungsscheibe	Skive	Arandela de seguridad
76	-----	4	Hex. nut	Mutter	Møtrik	Tuerca hexagonal
77	-----	2	Hex. Head screw	Sechskantschraube	Skrue	Tornillo hexagonal
78	-----	2	Lock washer	Sicherungsscheibe	Skive	Arandela de seguridad
79	-----	2	Washer	Scheibe	Skive	Arandela
80	-----	2	Hex. Head screw	Sechskantschraube	Skrue	Tornillo hexagonal
81	-----	2	Lock washer	Sicherungsscheibe	Skive	Arandela de seguridad
82	-----	2	Washer	Scheibe	Skive	Arandela
83	32060	1	Engine base plate	Motorplatte	Motorplade	Placa base de motor



**Concrete and Asphalt Saw
Beton- und Asphaltsege
Beton- og Asfaltsav
Cortadora de juntas**

No.	Part No.	Qty.	Description	Beschreibung	Beskrivelse	Descripción
84	-----	4	Hex. Head screw	Sechskantschraube	Skrue	Tornillo hexagonal
85	P50958	2	Pillow block bearing	Lager	Leje	Caja de rodamiento
86	P51173	1	V-Pulley	Riemenscheibe	Remskive	Rueda de polea
87	3201208	1	Blade shaft	Achsel	Aksel	Eje de disco de corte
88	-----	4	Hex.self locking nut	Mutter	Møtrik	Tuerca autobloqueante
89	-----	4	Washer	Scheibe	Skive	Arandela
90	32199	1	Key	Keil	Not	Chaveta
91	-----	2	Washer	Scheibe	Skive	Arandela
92	51711	2	Wheel	Rad	Hjul	Roue

No.	Part No.	Qty.	Description	Beschreibung	Beskrivelse	Descripción
93	-----	2	Hex. Head screw	Sechskantschraube	Skrue	Tornillo hexagonal
94	-----	2	Lock washer	Sicherungsscheibe	Skive	Arandela de seguridad
95	-----	2	Washer	Scheibe	Skive	Arandela
96	34230	2				
97	-----	1	Hex. Head screw	Sechskantschraube	Skrue	Tornillo hexagonal
98	-----	1	Washer	Scheibe	Skive	Arandela
99	-----	1	Hex.self locking nut	Mutter	Møtrik	Tuerca autobloqueante

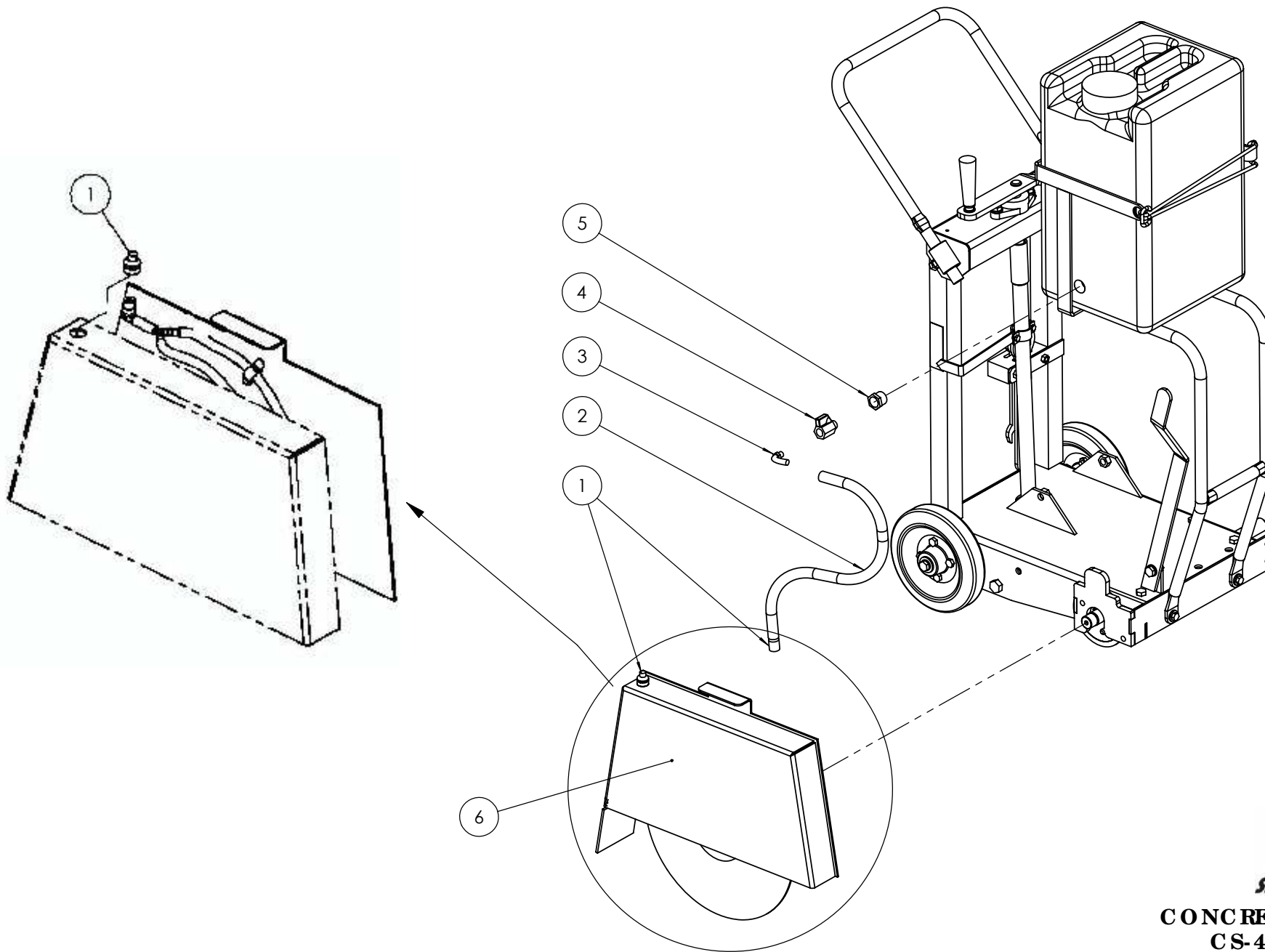

**EURO
SHATAL**
Simply built stronger

CONCRETE AND ASPHALT SAW
CS-454 M; CS-454 MC
WATER SYSTEM
(SEE PARTS LIST PAGE 16)

No.	Part No.	Qty.	Description	Beschreibung	Beskrivelse		Descripción	No.	Part No.	Qty.	Description	Beschreibung	Beskrivelse		Descripción
1	3201922	1	Quick connector	Schnellverbinder	Samlestykke		Conector rapido								
2	320924	700 mm	Plastic hose	Schlauch	Slange		Tubo plastico								
3	3201920	1	Connector elbow	Elbogen	Albueled		Codo conector								
4	321942	1	Ball valve	Absperrventil	Ventil		Grifo a bolilla								
5	3201924	1	Connector brass	Verbindermessing	Messingforbinder		Conector bronce								
6	P320131	1	Assembly Blade guard kit CS454	Satz Scheibenschutz CS454	Kit savklingebeskytter CS454		Set partes guarda de disco								